



وحدة التخلص من الزيت النباتي (MSDU و PMSDU) دليل المشغل والصيانة

تمت الصناعة بواسطة



هذا الفصل الخاص بالمعدات سيتم إدراجه في قسم "المقلاة" في دليل المعدات.

1	مقدمة	1
1-1	معلومات الصيانة وطلب قطع الغيار	1
2-1	التركيب والتشغيل وفريق الصيانة	1
3-1	تعريفات	1
4-1	إجراء دعوى تلف الشحن	2
5-1	الإجراء الذي يجب اتباعه إذا وصلت الشحنة تالفة	2
6-1	بيان الضمان	2
-2	التجميع والتشغيل	2
1-2	وصف المعدات	2
2-2	تجميع المعدات	3
3-2	تشغيل المعدات	3
4-2	التنظيف	5
-3	إجراءات الصيانة	5
1-3	عام	5
2-3	استبدال حلقات O التالفة أو المتآكلة	5
3-3	استبدال ريش المضخة المتآكلة و/أو سداة عمود المضخة	5

Frymaster L.L.C., 8700 Line Avenue 71106

الهاتف 318-865-1711

الخط الساخن للخدمة 1-800-243-7937

تمت الطباعة في الولايات المتحدة الأمريكية

Arabic 2022/07



البريد الإلكتروني: service@frymaster.com

www.frymaster.com

ملاحظة

في حالة ما إذا قام العميل خلال فترة سريان الضمان باستخدام قطعة غيار خاصة بمعدة FRYMASTER DEAN هذه بخلاف القطعة الجديدة غير المعدلة أو المعاد تدويرها والتي تم شراؤها مباشرة من FRYMASTER DEAN أو من أي من مراكز الخدمة المعتمدة التابعة لها و/أو تم تعديل التكوين الأصلي للقطعة المستخدمة، فسيتم إلغاء هذا الضمان. وبالإضافة إلى ذلك، فلن تتحمل FRYMASTER DEAN والمراكز التابعة لها أية مسؤولية عن أية دعاوى أو تلفيات أو مصروفات نتجت عن طريق العميل سواء بشكل مباشر أو غير مباشر وسواء بشكل كلي أو جزئي بسبب تركيب أية قطعة غيار معدلة و/أو قطعة غيار من مركز خدمة غير معتمد.

ملاحظة

إن الرسوم والصور في هذا الدليل هي بغرض توضيح الإجراءات التشغيلية وعمليات التنظيف والإجراءات الفنية وقد لا تتوافق مع الإجراءات التشغيلية للإدارة على الموقع.

تحذير

يمكن أن يؤدي أي إجراء غير سليم من تركيب أو تعديل أو خدمة أو صيانة إلى حدوث تلف أو إصابة أو وفاة. اقرأ إرشادات التركيب والتشغيل والصيانة بعناية قبل تركيب هذه المعدة أو تشغيلها أو صيانتها.

خطر

يؤدي الزيت النباتي الساخن إلى حدوث حروق خطيرة. اترك الزيت النباتي حتى يبرد وتصل درجة حرارته إلى 100 درجة فهرنهايت (38 درجة فهرنهايت) قبل النقل إلى موقع التخلص. كن شديد الحذر عند نقل الزيت النباتي المستهلك والتخلص منه.

خطر

قبل كل استخدام، افحص الغطاء للتأكد من أن حاشية الغطاء موجودة في مكانها الصحيح. لا تستخدم وحدة التخلص في حالة تلف الحاشية أو فقدانها.

وحدة التخلص من الزيت النباتي (MSDU) التركيب والتشغيل والصيانة وقطع الغيار

1- مقدمة

1-1 معلومات الصيانة وطلب قطع الغيار

توجد قائمة بالخدمات المعتمدة من مصنع Frymaster (FAS's) على موقع Frymaster على الويب www.frymaster.com. راجع هذه القائمة للعثور على أقرب FAS إليك. إذا لم تكن لديك إمكانية وصول إلى هذه القائمة، فاتصل بقسم الخدمة الفنية في Frymaster على الرقم 1-800-24-FRYER (1-800-243-7937) أو 1-318-865-1711.

يمكن الحصول على معلومات الصيانة عن طريق الاتصال بمكتب FAS المحلي. يمكن أيضًا الحصول على المعلومات عن طريق الاتصال بقسم الخدمة الفنية في Frymaster على الرقم 1-800-24-FRYER (1-800-243-7937) أو 1-318-865-1711 أو البريد الإلكتروني: service@frymaster.com. حتى تتمكن من مساعدتك بأقصى سرعة ممكنة، يتطلب FAS أو ممثلو قسم الخدمة بعض المعلومات حول معدتك. تتم طباعة المعلومات على لوحة البيانات الموجودة على غطاء الخزان. عند طلب خدمة، يُرجى أن تكون هذه المعلومات حاضرة:

رقم الطراز:
الرقم التسلسلي:

وبالإضافة إلى رقم الطراز والرقم التسلسلي، يُرجى أن تكون جاهزًا لوصف طبيعة المشكلة وأن تكون جاهزًا بأي معلومات أخرى قد تعتقد أنها مفيدة في حل مشكلتك. يمكن طلب قطع الغيار مباشرة من مكتب FAS لديك أو الموزع المحلي. عند طلب قطع غيار، يتطلب وجود المعلومات التالية:

رقم الموديل:
الرقم التسلسلي:
رقم جزء العنصر:
الكمية المطلوبة:

احتفظ بهذه التعليمات وقم بتخزينها في مكان آمن حتى تتمكن من استخدامها مستقبلاً.

2-1 التركيب والتشغيل وفريق الصيانة

تم تحضير معلومات التركيب والتشغيل والصيانة الخاصة بهذه المعدات للاستخدام من قبل الموظفين المعتمدين و/أو المؤهلين فقط، كما هو موضح في القسم 3-1.

3-1 تعريفات

موظفو التشغيل المؤهلون و/أو المعتمدون

موظفو التشغيل المؤهلون/المعتمدون هم هؤلاء الذين قرئوا بعناية المعلومات الموضحة في هذا الدليل وتعرفوا جيدًا على وظائف المعدات، أو الذين لديهم خبرات سابقة فيما يتعلق بتشغيل المعدات التي يتناولها هذا الدليل.

موظفو الخدمة المؤهلون

موظفو الصيانة المؤهلون هم هؤلاء الذين لديهم معرفة جيدة بهذه المعدات والذين تم اعتمادهم بواسطة Frymaster L.L.C. لإجراء صيانة على المعدات التي تم تصنيعها بواسطة Frymaster. يتطلب من جميع موظفي الصيانة المعتمدين أن يكونوا مجهزين بمجموعة الصيانة الكاملة من قطع غيار ودلائل وأن يكون بحوزتهم الحد الأدنى من مخزون قطع الغيار الخاصة

بمعدات Frymaster. تم تضمين قائمة بخدمات المصنع المعتمدة مع هذه المعدات عند شحنها من المصنع. يؤدي عدم الاستعانة بموظفي الصيانة المؤهلين إلى إلغاء ضمان Frymaster على هذه المعدات، إلا إذا تم التصريح بغير ذلك في هذا الدليل.

4-1 إجراء دعوى تلف الشحن

تم فحص هذه المعدات وتعبئتها بعناية قبل خروجها من المصنع. تتحمل شركة النقل كامل المسؤولية عن سلامة الشحنة بمجرد قبولها نقل المعدات.

5-1 الإجراء الذي يجب اتباعه إذا وصلت المعدات تالفة

1. أرسل دعوى عن التلفيات فوراً، بغض النظر عن حجم التلفيات.
2. فحص جميع التلفيات والعيوب الظاهرة وتسجيلها وضمان أن هذه المعلومات قد تم تدوينها على فاتورة الشحن أو إيصال الشحن السريع موقع بواسطة من يقوم بالتسليم.
3. فقدان أو تلف غير ظاهر لم يكن ملحوظاً حتى تم إخراج المعدات من العبوة ويجب تسجيله والإبلاغ عنه إلى شركة الشحن أو شركة النقل فوراً بمجرد اكتشافه. يجب إرسال دعوى بوجود تلف مخفي خلال 15 يوماً من تاريخ التسليم. تأكد من استبقاء حاوية الشحن لفحصها.

 لا تتحمل المسؤولية عن التلفيات أو الفقدان الذي حدث أثناء النقل.

6-1 بيان الضمان

أحكام الضمان

1. تضمن شركة Frymaster L.L.C كل المكونات، ما عدا حلقات O، من MSDU مقابل عيوب المواد والصناعة الحرفية لمدة تبلغ عامين وقطع الغيار والعمالة، من تاريخ التصنيع.
2. يتم إلغاء هذا الضمان في حالة ما إذا وجدت شركة Frymaster L.L.C أن المعدات قد تعرضت للتبديل أو إساءة الاستخدام أو العبث.

إرجاع قطع الغيار

يجب إرجاع جميع قطع غيار ذات العيوب والمغطاة في الضمان إلى شركة Frymaster FAS خلال 60 يوماً من تاريخ الدفع. وبعد 60 يوماً، لن تتم إعادة أي أرصدة

2- التجميع والتشغيل

1-2 وصف المعدات

تم تصميم وحدة التخلص من الزيت النباتي (MSDU) لتحقيق النقل الآمن لزيت الطهي المستخدم من المطبخ إلى وعاء التخلص منه. تحمل وحدة MSDU حوالي 50 رطلاً/23 كجم من زيت الطهي. تحتوي الوحدة على خزان يتلقى مخلفات الزيت من مقلاة ومضخة يدوية شديدة الاحتمال لنقل الزيت إلى الحاوية الخاصة بالتخلص منه. والوحدة مزودة بعجلات بقطر 7 بوصات (178 مم) بالإضافة إلى مقبض قابل للطي. توجد المضخة على ارتفاع مناسب تسمح بتشغيلها من وضع الوقوف. يسمح ارتفاع أنبوب التصريف بالضح مباشرة إلى أسطوانة قياسية بسعة 55 جالوناً.

مع وجود الغطاء مفتوح، تبلغ سعة قمة خزان MSDU 9¾ بوصة (248 مم) فوق سطح الأرض، مما يسمح بوضعه مباشرة أسفل مصارف مقلاة McDonald. (ملاحظة: تم تصميم الخزانات على وحدات MSDU قبل يناير 2004 و يبلغ ارتفاعها 11½ بوصة [292 مم]). وفي حالة استخدام وحدة MSDU التي تم تصميمها قبل يناير 2004، فيجب إزالة غطاء مقلاة التصفية الموجود على BIPH14/MPH14 Series أو مقلاة BIPH52/MPH52 Series حتى يمكن وضع الوحدة تحت المصرف.

2-2 تجميع المعدات

يمكن تجميع الوحدة في عملية من أربع خطوات:

1. قم بإزالة المسامير (أو مسامير التثبيت إذا كانت الوحدة مصنوعة قبل مايو 2006) من مقبض التثبيت و ارفع المقبض ليصبح في وضع رأسي. أعد تثبيت المسامير (أو مسامير التثبيت) في الكتيفة.
2. تأكد من أن حلقات O والبوصتين الموجودين بالأسفل من أنبوب الامتصاص قد تم تشحيمه باستخدام Accrolube مع التفلون أو باستخدام زيت أو شحم خفيف مكافئ.
3. قم بتدوير المضخة وأنبوب الامتصاص رأساً على عقب وقم بالصب بعناية ما لا يزيد عن فنجان واحد من زيت الطهي عبر الأنبوب. قم بتدوير مقبض المضخة ببطء ثلاث أو أربع مرات لملء المضخة.
4. أدخل أنبوب الامتصاص عبر دعامة الأنبوب على المقبض وداخل أنبوب الالتقاط على الجزء العلوي من الحوض. اضغط مجموعة المضخة وتأكد من أن أنبوب الامتصاص قد تم تركيبه بالكامل.

3-2 تشغيل المعدات



لا تستخدم هذه الوحدة للتخلص من الماء أو غلي المحلول. يؤدي إدخال الماء أو المحاليل إلى الوحدة إلى تدمير المضخة تدميرًا كاملاً.

1. قم بتشغيل المقلاة قبل التصريف في وحدة MSDU. تأكد من أن أنبوب التصريف الخاص بالمقلاة مثبتًا بإحكام في صمام تصريف القدر.
2. افتح الغطاء وتأكد من وجود غريبال الفتات والحاشية المطاطية على الغطاء الداخلي في أماكنها، وضع الوحدة بحيث تكون الفتحة موجودة مباشرة تحت أنبوب تصريف القدر.

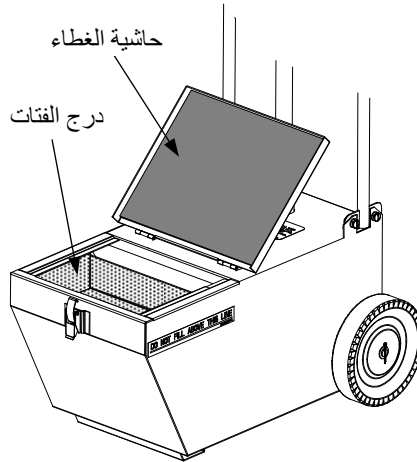

ملاحظة: يمكن أن تؤدي الفترات الطويلة بين الاستخدام والرواسب التي تم السماح لها بالدخول في صمام الفحص إلى إصلاح الوحدة قبل إعادة الاستخدام. راجع الخطوة 3 في قسم التجميع.



خطر

قبل كل استخدام، افحص الغطاء للتأكد من أن حاشية الغطاء موجودة في مكانها الصحيح. لا تستخدم وحدة التخلص في حالة تلف الحاشية أو فقدانها.

3. **ببطء** افتح صمام التصريف. قم بتنظيم التدفق باستخدام صمام التصريف لمنع التسرب.



خطر

لا تفرط في الملاء! لا تملأ الحوض أعلى خطوط الملاء الموجودة على جوانب الحوض. قد يؤدي تحريك وحدة MSDU بحوض مفرط في الملاء إلى تسربات وإصابات للأفراد الذين يتعرضون للزيت المسكوب.

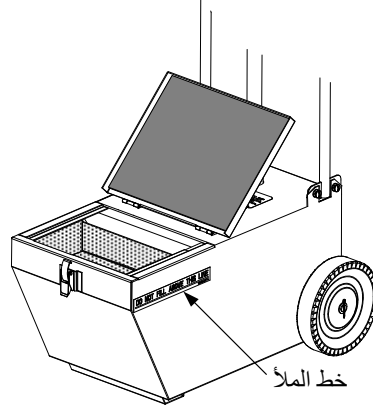

4. اسحب الوحدة بحذر على مسافة بعيدة بما يكفي بحيث تسمح بإغلاق الغطاء. ضع الغطاء في وضع الإغلاق. باستخدام المقبض، ضع الوحدة في مكانها مرة أخرى لتسهيل التعامل وقم بدفع الوحدة إلى موقع التخلص.



تحذير

لا تستخدم المضخة أو مجموعة أنبوب التصريف كمقبض!



خطر

لتقليل احتمال التعرض لحروق، يجب دوماً ترك الزيت ليبرد وتصل درجة حرارته إلى أقل من 100 درجة فهرنهايت (38 درجة مئوية) قبل التصريف إلى وحدة MSDU والنقل إلى منطقة التخلص. ومع ذلك، لا تسمح للزيت بالتحجر في وحدة MSDU.

تم تصميم الوحدة بحيث يمكن تحريكها، عندما تكون مملوءة بشكل مناسب، على خطوات مشي متوسطة على سطح مستو. يجب مراعاة الحذر طوال الوقت عند تحريك زيت ساخن. قد تؤدي الأسطح الوعرة أو التوقفات والبدايات المفاجئة إلى سكب محتويات الحوض أو الانسكاب خارج الحوض، مما قد يسبب إصابة شديدة للأفراد. تأكد دوماً من أن الغطاء مغلقاً بإحكام عند تحريك الوحدة.

5. في موقع التخلص، ارفع مسمار تثبيت مجموعة المضخة وقم بتدوير أنبوب التصريف حسب الحاجة لوضع فوهة التصريف فوق فتحة وعاء التخلص. قم بتحريك مسمار التثبيت لتأمين مجموعة المضخة في مكانها. قم بإدارة مقبض المضخة في اتجاه عقارب الساعة. من المفترض أن تبدأ المضخة في تصريف الزيت بعد عدة دورات. استمر في تدوير المقبض حتى يتم تفريغ حوض MSDU.

4-2 التنظيف

قم بتنظيف غريال الفتات باستخدام محلول مطهر وماء. قم بتنظيف الأسطح الخارجية من وحدة MSDU باستخدام قطعة قماش ناعمة ومحلول مطهر وماء. ليس من الضروري تنظيف دواخل الحوض ولكن إذا كانت هناك حاجة فيمكن تنظيفها باستخدام مناشف ورقية نظيفة لإزالة آثار الزيت المتبقي.



لا تقم بتنظيف دواخل الحوض بالماء أو المطهر. يؤدي إدخال الماء أو المطهر إلى الوحدة إلى تدمير المضخة تدميرًا كاملاً.

3- إجراءات الصيانة

1-3 مقدمة

بخلاف التنظيف الدوري وعمليات استبدال حلقات O الخاصة بأنبوب الامتصاص التالف، فإن وحدة MSDU لا تحتاج إلى صيانة. بعد الاستخدام لفترة طويلة، قد تحتاج ريش المضخة و سداة عمود المضخة إلى الاستبدال بسبب التآكل. توصي شركة Frymaster باستبدال ريش المضخة التالفة و/أو سدادات عمود المضخة بواسطة أحد مكاتب FAS ولكن يمكن لموظفي التخزين فقط تنفيذ إجراءات الصيانة دون انتهاك الضمان.

2-3 استبدال حلقات O التالفة أو المتآكلة

إذا قلت كفاءة المضخة، فقد يكون السبب أن حلقات O الموجودة على أنبوب الامتصاص تالفة أو متآكلة. لاستبدال حلقات O، اتبع الخطوات الموضحة أدناه.

1. ارفع مجموعة المضخة في وضع مستقيم وأخرجها من مجموعة المقبض.
2. قم بإزالة حلقات O التالفة أو المتآكلة من التجاويف الموجودة في الجزء الأسفل من أنبوب الامتصاص وضع حلقات O الجديدة مكانها. ضع شحم Accrolube مع التفلون أو ما يكافئه على الجزء السفلي بقطر 2 بوصة من أنبوب الامتصاص.
3. أدخل أنبوب الامتصاص عبر دعامة الأنبوب على المقبض وداخل الحوض على الجزء العلوي من الحوض. اضغط على مجموعة المضخة وتأكد أن أنبوب الامتصاص قد تم تركيبه بالكامل.

3-3 استبدال ريش المضخة المتآكلة و/أو سداة عمود المضخة

اعتمادًا على مقدار الاستخدام، ستأكل ريش مجموعة المضخة في النهاية، مما يقلل كفاءة المضخة. يمكن أيضًا أن تتآكل سداة عمود المضخة وتبدأ في التسريب. تتوفر مجموعة بديلة للريش والسداة. يمكن شراء سداة عمود المضخة أيضًا كعنصر منفصل. لاستبدال ريش المضخة، و/أو سداة عمود المضخة، اتبع الخطوات أدناه (راجع أيضًا الرسم على صفحة 6).

1. قم بفك إحكام مسمار التثبيت الملولب الذي يثبت مقبض المضخة بعمود المضخة وأخرج المقبض من العمود.
 2. قم بإزالة المسامير الخمس التي تؤمن الغطاء الأمامي وقم بإزالة الغطاء.
- في حالة استبدال سداة عمود المضخة فقط، فقم بإزالة السداة القديمة وتركيب السداة البديلة كما هو موضح في الرسم الموجود بالصفحة 6، ثم انتقل إلى الخطوة رقم 5.
- إذا كنت تستبدل ريش المضخة، فانقل إلى الخطوة رقم 3.

3. أمسك عمود المضخة واسحب بعناية المجموعة الدوارة خرج مبيت المضخة على مسافة بعيدة بما يكفي لكشف الريش. مهم: يتم تحميل الريش على زنبرك. استخدم يدًا واحدة للإمساك بالريش أثناء سحب المجموعة الدوارة خارج المبيت. أخرج الريش بعناية وتخلص من الريش المتآكلة ووحدات الزنبرك والقضبان.

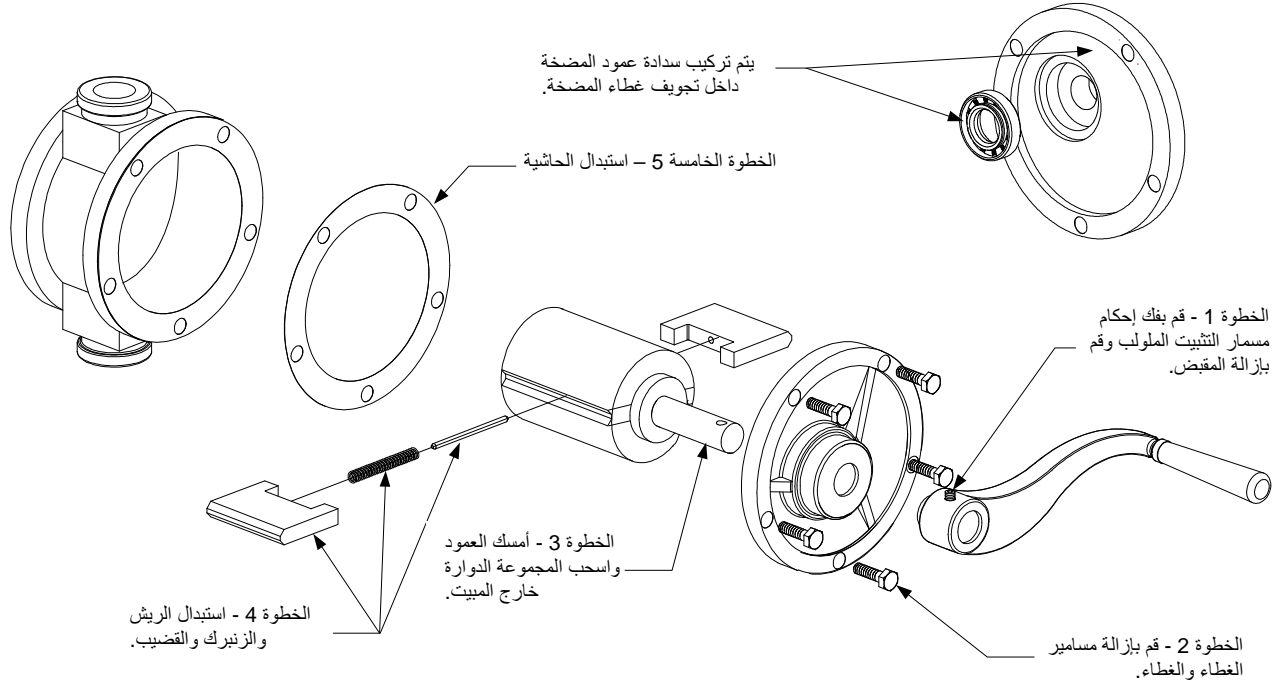

4. استخدم ورق صنفرة رقيق لتنظيف مبيت المضخة من الصدأ أو التآكل الذي قد يؤدي إلى تلف الريش. قم بتنظيف مبيت المضخة من الترسبات الرملية.
5. قم بتجميع الريش البديلة والزنبرك والقضيب وضعها في المجموعة الدوارة. اضغط زنبرك الريش وقم بإدخال المجموعة الدوارة بحذر مرة أخرى في مبيت المضخة.
6. ضع الحاشية البديلة على هيكل المضخة وقم بوضع الغطاء على العمود ومحاذاة المسامير في الغطاء مع الفتحات الموجودة في مبيت المضخة. أعد تركيب المسامير الخمس التي تمت إزالتها في الخطوة 2 وأحكم ربطها (أحكم الربط إلى حوالي 60 رطل في البوصة).
7. ضع مقبض المضخة مرة أخرى في العمود وقم بمحاذاة فتحة المسمار في المقبض مع فتحة المسمار في العمود. قم بإحكام ربط مسمار التثبيت الملولب الذي تم فكها في الخطوة 1.



FRYMASTER
8700 LINE AVENUE, SHREVEPORT, LA 71106-6800

800-551-8633
318-865-1711

WWW.FRYMASTER.COM

EMAIL: FRYSERVICE@WELBILT.COM



Welbilt offers fully-integrated kitchen systems and our products are backed by KitchenCare® aftermarket parts and service. Welbilt's portfolio of award-winning brands includes Cleveland™, Convothem®, Crem®, Delfield®, Frymaster®, Garland®, Kolpak®, Lincoln®, Merco®, Merrychef® and Multiplex®.

Bringing innovation to the table • welbilt.com

©2022 Welbilt Inc. except where explicitly stated otherwise. All rights reserved. Continuing product improvement may necessitate change of specifications without notice.

Part Number FRY_IOM_8197147 07/2022